



Nine Eagles™
www.NineEagle.com

SoloPro180 3D

SoloPro180 3D(RED)
SoloPro180 3D (YELLOW)



INDOOR AND OUTDOOR FLYING

※当説明書は主に機体の日本語説明書となります。別紙J5/J6送信機日本語説明書も合わせて必ずご参照ください。

Hitec Multiplex Japan 2011

Copyright © 2011 Hitec Multiplex Japan, Inc. All Rights Reserved.

ご挨拶

この度は当製品をお買い上げ頂き、誠にありがとうございます。当製品は可変ピッチを採用した3Dヘリコプターです。本格的な可変ピッチR/Cヘリコプターの操縦感覚を気軽に室内・屋外で楽しめるように小型軽量タイプになっております。当製品は操縦難易度が高いため3Dヘリコプターご経験者・上級者向けとなっております。当説明書の取扱の注意をよくお読み頂き、未永く安全にご愛用下さりますよう社員一同、心よりお願い申し上げます。

2011年 株式会社ハイテックマルチプレックスジャパン

目次

ご挨拶・目次-----	2
安全の為の注意警告・飛行場所の注意-----	3
Li-Poバッテリーの取扱注意-----	4
梱包内容、スペック-----	5
バインド方法等送信機設定について-----	6
機体調整アドバイス・飛行時のご注意・受信機配線図-----	6
フライト前チェック・ローターブレード調整-----	7
ピッチ・スロットルセッティング-----	8
Li-Poバッテリーの充電-----	9
SoloPro180 3D分解図・パーツ一覧-----	10~12
修理規定について-----	13
SoloPro180 3D J6送信機初期設定参考値-----	14



安全の為の注意 警告 必ずお読みください。

- ・当製品は玩具ではありません。14歳以下のお子様には使用させないで下さい。また、お子様の手の届く場所に保管しないで下さい。
- ・飛行に慣れるまでは広い場所での練習をお奨めします。風の影響を受けますので、微風以下の環境で練習して下さい。また、3Dヘリご経験者やラジコンショップ様から指導を受けることが出来ると上達が早まります。
- ・特にロータートラッキング調整時、ネジの緩み等があるとローターが吹き飛び、怪我をする場合があります。ネジの緩みがないか必ずご確認ください。また、必ず目を保護するためにゴーグルの着用をお願いいたします。弊社ではフライトにおける結果につきまして保証は致しかねます製品特性であることをご承知置き頂きますようお願いいたします。
- ・メインローターやテールローターは回転して大変危険です。飛行中は人の顔や手に回転物が接触しないように安全に飛行させて下さい。特に見物人・建物にご注意下さい。
- ・本製品は屋内および屋外での飛行が楽しめるモデルです。ただし、屋外では風の影響で正常に飛行出来ない場合もございます。また、室内であってもエアコン・換気扇等の風の影響を受けます。
- ・飛行前に必ず各ビスの緩みや脱落がないかをよく点検して下さい。点検を怠ると最悪の場合、飛行中に部品が飛び危険です。また、激しい着陸や墜落の後には部品にヒビや割れが無いかを確認して下さい。
- ・飛行させないときは常に機体からバッテリーを取り外して下さい。そして保管中はお子様に触れさせないように注意して下さい。
- ・本機はLiPoバッテリーを使用しています。この電池は取り扱いを誤ると発火等の危険な事態になる恐れがあります。取り扱い注意事項を守り、安全に飛行をお楽しみ下さい。
- ・本機のLiPoバッテリーは純正充電器、機体での放電のみ可能です。それ以外の機器での充電や放電は絶対にお止め下さい。
- ・本機のLiPoバッテリーの充電は高温や直射日光をお避け下さい。
- ・本機のLiPoバッテリーの保管は金属ケースを避け、コネクタ端子がショートしないように保管して下さい。
- ・本機のLiPoバッテリーを分解や改造しないで下さい。
- ・送信機と機体、及びLiPoバッテリーは絶対に水に濡らさないで下さい。また、水濡れした場合はご使用を中止してください。
- ・本機は他の2.4GHzの無線LAN等のワイヤレス機器と同じ周波数の電波を使用しています。飛行する際は電波影響のない場所でお楽しみ下さい。
- ・当製品の性格上、お客様がご使用（飛行）になって起きました結果につきまして、一切の保証は致しかねます事をご了承下さい。また初期不良規定につきましては「修理規定」をご覧ください。

飛行場所の注意

本機体は軽量の為に風の影響を受けやすくなっております。屋外でのフライトも可能ですが、無風～微風でのフライトをお勧めします。風が強い日にフライトすると、機体を破損・紛失する恐れがあります。十分ご注意ください。

また、屋外・屋内を問わず、回りの建物・人物・その他（自動車など）に十分注意を払ってください。高圧線・鉄道・空港・その他公共施設でのフライトはお止め下さい。公園等のフライトは行政によって禁止されている場合があります。ご注意ください。

【重要】Li-Poバッテリー 取り扱い上の注意



Li-Poバッテリーは小型軽量で高性能ですが取扱を誤ると大変危険な電池です。最悪の場合、火災・死亡事故に至る危険性を持つことを十分に理解して慎重にお取り扱い下さい。

その為に当説明書を必ず最後までお読みになり、注意事項を厳守下さるようお願い致します。

1. 取扱上の重要事項

- ・ 充電は必ず付属の送信機または専用充電器をご利用下さい。
- ・ 送信機・専用充電器での充電のみご利用頂き、機体以外での放電は行わないで下さい。
- ・ 本製品は模型用充電式リチウムポリマー（LiPo）電池です。他の用途には使用出来ません。
- ・ 変形や臭い、変色等の異常を見付けた場合は使用しないで下さい。
- ・ 電池パックを絶対に分解・改造しないで下さい。
- ・ 過放電（残量が全く無くなるまで使用すること）をすると極端に劣化し、ご使用頂けなくなる場合があります。
- ・ LiPoバッテリーは充電設定を誤ると破損・破裂したりする恐れがあります。
- ・ 火災が発生する可能性もあるバッテリーであることを十分ご認識頂き、正しく使用するようになして下さい。
- ・ LiPoバッテリーは消耗品となります。初期不良（2週間以内程度）以外の交換・返品はお受け致しかねますのでご了承下さい。

2. 充電時の注意

- ・ 充電中は離れずに常に監視をして、異常事態に対処して下さい。
- ・ 充電中は電池と充電器を不燃性の台の上に設置して下さい。
- ・ 充電器は高温になりますので、火傷にご注意下さい。
- ・ 充電が完了したら必ず電池を充電器から取り外して下さい。
- ・ 充電前に電池をよく確認して、少しでも膨らんでいる場合は、ダメージを受けている恐れがありますので、絶対に充電（使用）しないで下さい。
- ・ 充電は電池温度が0～35度の範囲で行って下さい。

3. 機体がクラッシュ（墜落）した場合

- ・ 墜落や衝突で電池が強い衝撃を受けた場合、膨張発火の恐れがありますので、発火しても火災にならない場所に暫く放置して様子を見て下さい。
- ・ 強い衝撃を受け、内部構造が変形した電池や、被覆が破れた電池は使用出来ませんので適切に破棄して下さい。

4. 電池の保管・保存

- ・ 必ず丈夫なケースに入れて保管し、コネクタの端子間がショートしないように注意して下さい。
- ・ 電池のラミネート被覆は絶対に穴を開けないで下さい。発火の恐れがあります。
- ・ 保存可能温度は-20～60度ですが、性能を保つためには10～50度の範囲内の乾燥した場所に保存して下さい。25度での保存が最も性能劣化を防げます。
- ・ 車内など60度以上の高温状態に放置すると発火する場合があります。
- ・ 長期保存の場合、少なくとも6ヶ月に一度は充電→放電→保存充電を行い、性能を維持して下さい。
- ・ 電池から液が漏れていた場合、直接手を触れないで下さい。
- ・ 満充電で放置しないで下さい。気温が上昇した場合は電圧が上がり、過充電状態になり電池が膨らみ危険です。保存する場合は半分程度～70%の充電量で保存して下さい。

5. 電池の運搬・廃棄

- ・ 電池の運搬中は電池表面に力が掛からないようにケースに入れて運搬して下さい。
- ・ 破棄する場合は放電した後に端子にショート防止のテープを貼り廃棄して下さい。
- ・ 絶対に火の中に投じないで下さい。爆発します。
- ・ 過充放電して膨らんだバッテリーや使用出来なくなったバッテリーは5%程度の食塩水に1週間程度沈めて微弱放電をした上で地方自治体の指示に従い、廃棄して下さい。

梱包内容

品名	数量
ヘリコプター本体	1
2.4GHz 送信機	1
機体用LiPoバッテリー	1
充電器	1
ACアダプタ	1
充電用変換コネクタケーブル	1
精密ドライバー	1

※製品付属品は予告なく変更する場合があります

スペック

形式：NE R/C 318A

使用周波数：6ch-2.4GHz帯 FHSS-DSSSハイブリッド方式

同時飛行可能台数約30台

ローター径：318mm

全長：360mm

重量：105g

動力モータ：ブラシレスタイプ

機体バッテリー：1セル 3.7V/680mAh Li-Po

飛行可能時間（通常フライト）：5～7分（条件により異なります）

飛行可能時間（3Dフライト）：3分程度（条件により異なります）

ジャイロ：受信機内蔵・超小型3軸ジャイロ

送信機バッテリー：単3×8本（12V）アルカリ電池推奨（別売）

※充電式電池は電圧が低いため推奨致しません

バインド方法等送信機設定について

- バインド方法やスロットル・ピッチセッティングについての詳細は、別紙の「J 6 送信機取扱説明書」をご参照ください。
- 当製品のバインド方法は送信機右上の「SW(E)」を手前に引きながら電源を入れることでバインド動作となります。

機体調整アドバイス

- 当製品は可変ピッチ3Dヘリとなります。ヘリ初心者の方では調整およびフライトが難しい製品です。安定したホバーリング技術がないと、調整することが難しいため、必ずご経験者の指導を仰ぐようにお勧めいたします。また、目を保護する目的でゴーグルを装着の上、調整およびフライトして頂くことを強く推奨いたします。

重要！！ 飛行時のご注意

- 飛行中にパワー不足を感じた時はバッテリーの残量が少なくなっています。速やかに着陸して充電して下さい。LiPoバッテリーを過放電してしまうと極端に使用できる期間・時間が短くなります。
- 墜落しそうな時や物に接触しそうな時は、出来るだけ素早くスロットルスティックを下げてモータパワーを絞って下さい。モータが回っている状態で接触や墜落をすると、機体の破損が大きくなります。また、モータにも負担が掛かり、寿命が短くなります。
- 機体を保管するときはメインロータやテールローターに何も触れないように保管して下さい。ロータに何か触れたままだと変形してトラッキングがズレてしまいます。
- 可変ピッチ機のため、思わぬ動きをする場合があります。また、スティック操作に対して敏感に反応しますので、機体から5m程度離れて操作するようにしてください。

受信機配線図

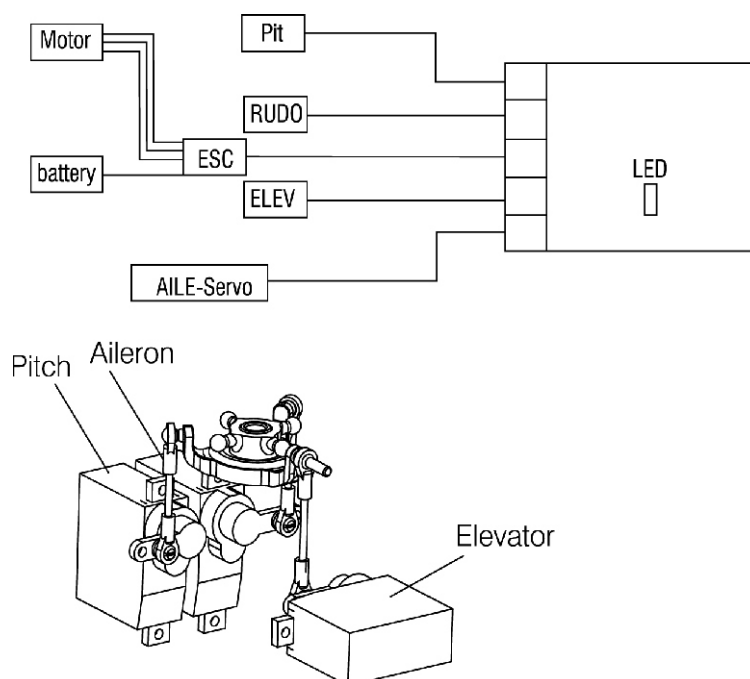

メインローターブレード調整

- 1.機体の電源を入れ、機体を水平な地面に置き、十分に（2m程度）機体から離れてスロットルを上げます。（40%程度）
- 2.2枚のローターブレードが機体横から見てブレがないように（重なって見えるように）パーツ展開図（P.10）13番リンク（左右）を調整します。この際、予め片方のローターブレードに薄いビニールカラーテープを2mm幅程度で貼り付けておくと分かりやすくなります。

※この作業は必ず念入りに行ってください。また、目を保護する目的でゴーグルを装着の上調整して頂くことを強く推奨いたします。特にパーツNo.3(P.10参照)ネジが緩んでいるとローターブレードやローターヘッドが吹き飛ぶ恐れがあります。十分ご注意ください。

フライト前チェック

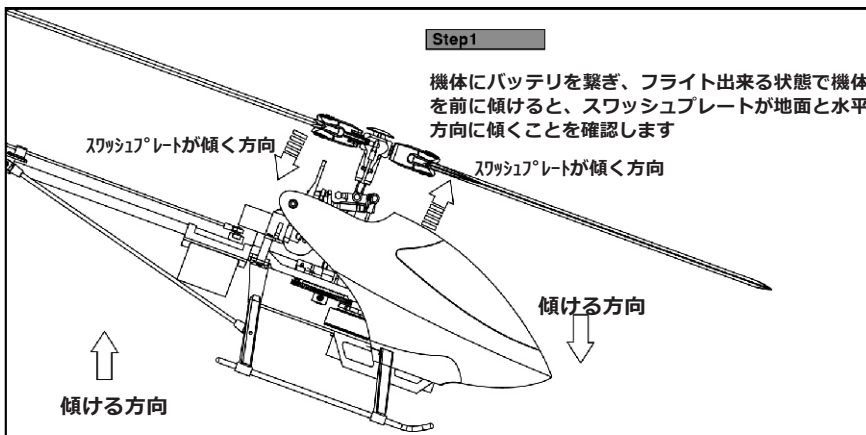

※図は説明のため極端にスワッシュプレートが傾いていますが、実際はわずかな動きとなります

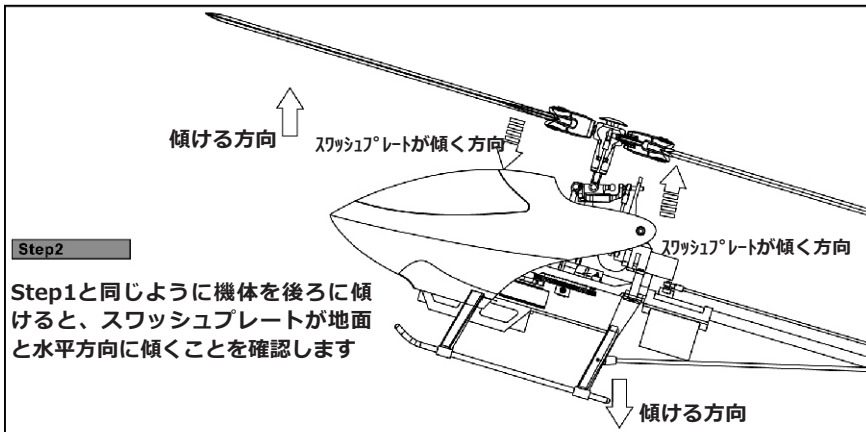

※図は説明のため極端にスワッシュプレートが傾いていますが、実際はわずかな動きとなります

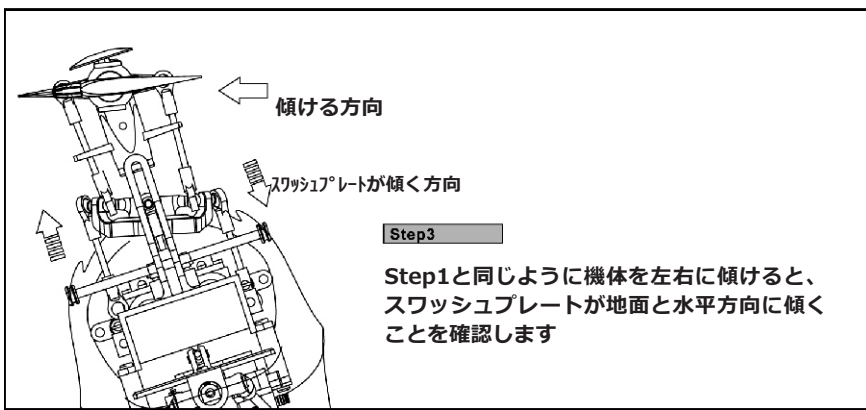

※図は説明のため極端にスワッシュプレートが傾いていますが、実際はわずかな動きとなります

■ 機体調整方法について

当機体は実際のホバーリング時に中立が取れるよう各リンクを調整する必要があります。メーカー出荷時に調整してありますが、個体ごとにズレが生じている場合があります。まずは「メインローターブレード調整」（トラッキング調整）を行った後にサーボリンクロッドを調整します。

※スワッシュプレートが水平となるように調整します

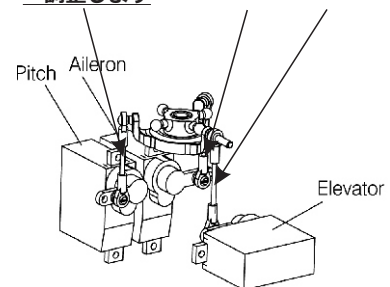

Pitch & Throttle セッティング

※下記セッティングはJ 6送信機で行います。当製品はセットアップ済です。

GENERAL FLIGHT

	Throttle	Pitch
5	100%	63
4	85%	58
3	60%	55
2	40%	45
1	0%	40

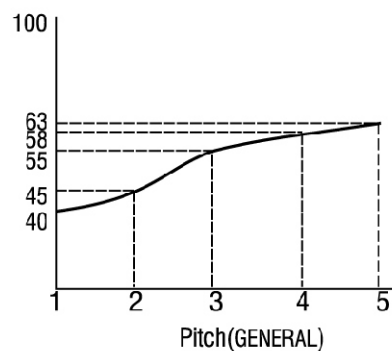
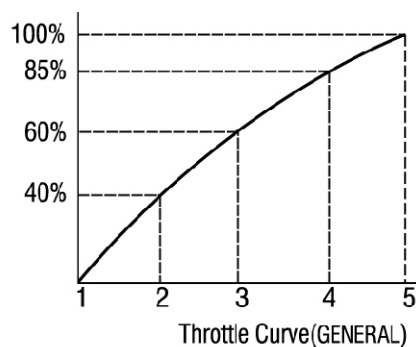

IDLE 1 : 3 D FLIGHT

	Throttle	Pitch
5	100%	65
4	— —	58
3	80%	50
2	— —	43
1	100%	35

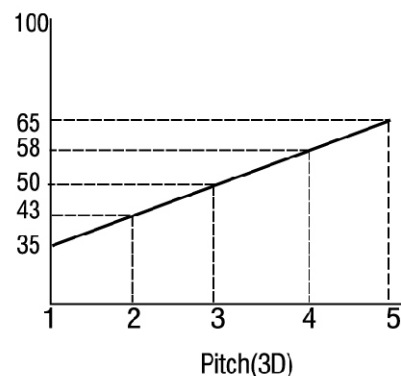
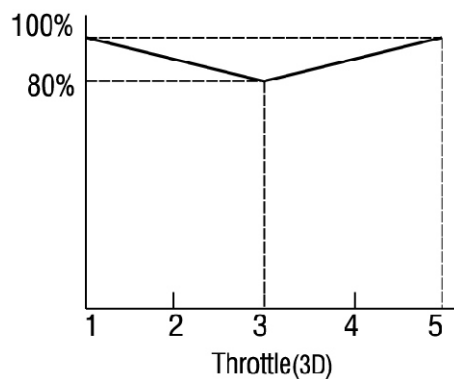

■ Gyro sensitivity adjustment

GYROS:25%

機体用のLi-Poバッテリーの充電方法

- 1.ACアダプタをコンセントに差し込み、充電器につなぎます
- 2.バッテリー側端子、充電器側端子の凹凸をそれぞれよく確認します
- 3.LiPoバッテリーと充電器を接続します (写真1)
- 4.充電器表面にある+(プラス) キー(マイナス)キーを押し、【0.6mAh】に合わせ、スタートボタンを押します (図2)
※この際、すぐにスタートボタンを押さないと0.5mAhに戻ってしまいます
- 5.さらにスタートボタンを押すことで充電がスタートします
※赤LEDが点灯から点滅に変わります
- 6.充電が完了すると、全LEDが点滅し、アラーム音 (ピーピー・・・) が鳴りますので、速やかにバッテリーを外してください



図1



図2

※スタートボタンは数値の確定、充電スタートの際に押します

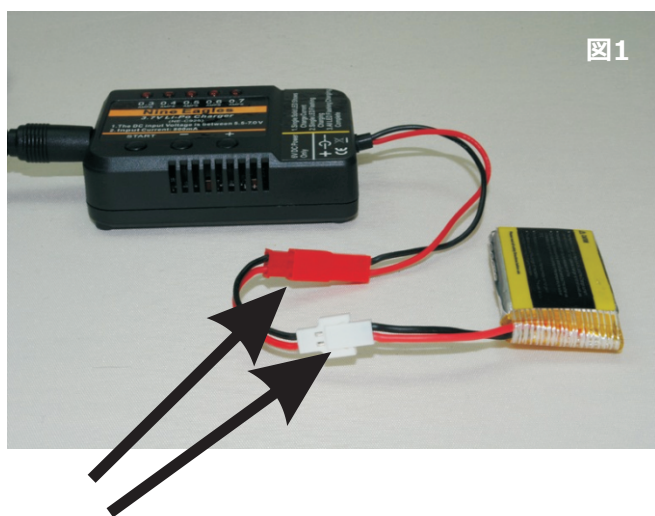
※当機種の場合、0.6mAh以下の数値をお使い下さい。数値が低いほど充電時間が延びます。

※コネクタには差込方向があります。十分ご注意ください。

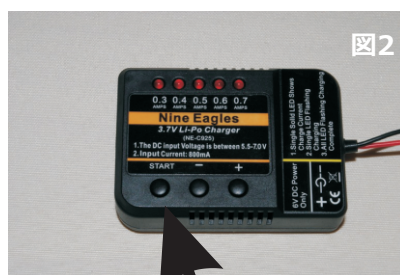

重要な注意事項

Li-Poバッテリーは取り扱いを誤ると発火する恐れのあるバッテリーです。下記の指示を必ずお守り下さい。

- ・純正充電器または送信機以外では絶対に充電しないで下さい。
- ・他の種類のLi-Poバッテリーは充電しないで下さい。
- ・気温35度以上では充電しないで下さい。
- ・Li-Poバッテリーのラミネートカバーが膨らんでいるバッテリーや甘い臭いがするバッテリーは充電しないで下さい。
- ・安全の為に充電中は部屋にいて異常事態に対処して下さい。
- ・電池を保管する場合、電池寿命の為に残量がゼロの状態や満充電状態を避けて下さい。
- ・複数のバッテリーを使用しての連続フライトはメインモータが過熱して危険です。必ず毎フライトごとにモータを自然冷却してからフライトして下さい。

■ SoloPro180 3D分解図

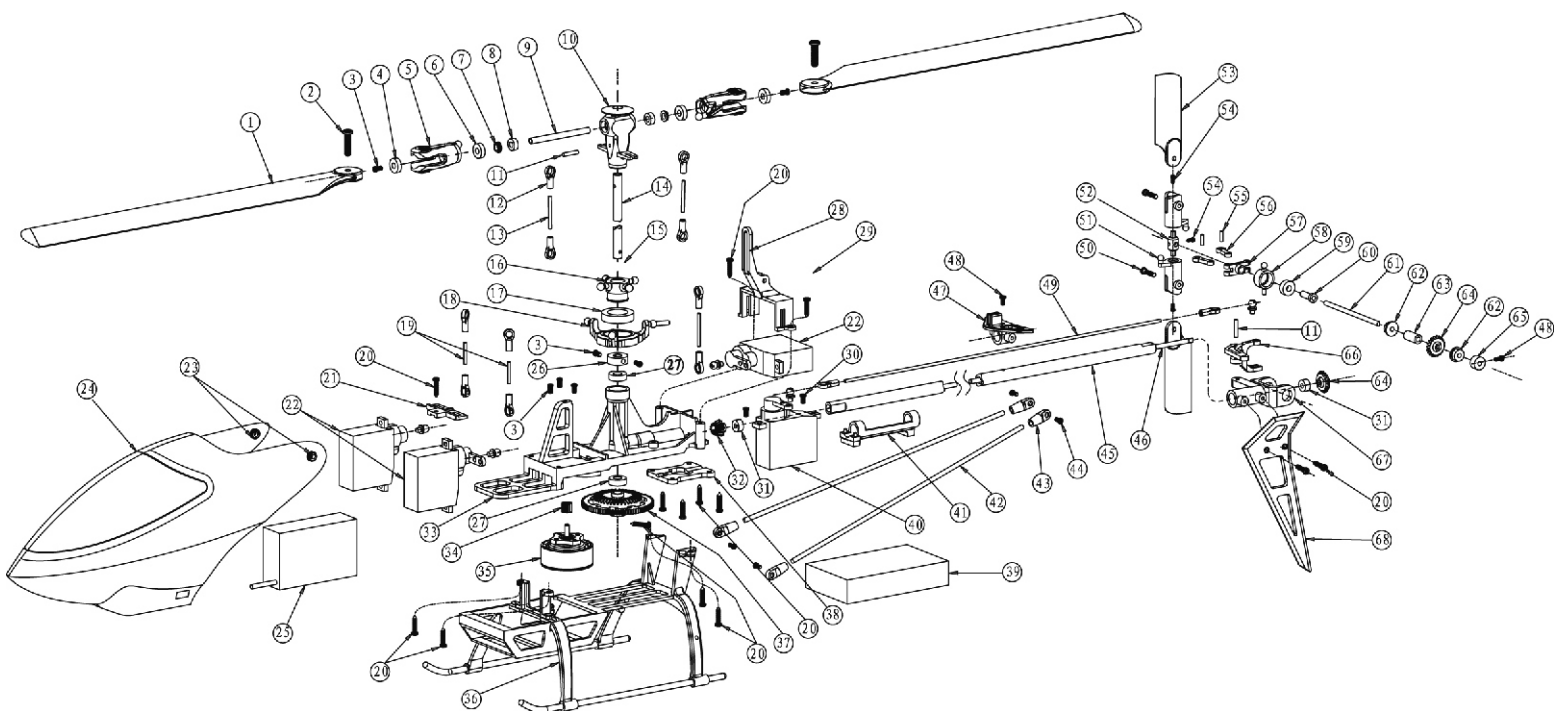

図面番号	品番	名称	価格(税込)
23,24	NE402318001A	キャビンセット(Red)	¥1,575
23,24	NE402318002A	キャビンセット(Yellow)	¥1,575
01	NE402318003A	ローターブレードセット	¥945
04,05	NE402318005A	ロータークリップセット	¥1,260
10	NE402318006A	ローターヘッドセット	¥1,260
15,16,17,18	NE402318007A	スワッシュプレートセット	¥1,680
33	NE402318010A	メインフレームセット	¥1,260
36	NE402318009A	ランディングスキッドセット	¥840
12,13,19,43	NE402318013A	ホールリネージロッドセット	¥735
37	NE402318011A	メインギアセット	¥735
53	NE402318012A	テールローターセット	¥735
17,28,29	NE402318015A	スワッシュプレートストッパーセット	¥420
38	NE402318016A	テールロッド固定ホード	¥420
41	NE402318017A	テールサーボ固定フレーム	¥420
68	NE402318020A	カーボン垂直尾翼	¥525
51	NE402318036A	テールロータークリップ	¥735
47	NE402318023A	水平尾翼&ロッドガイド	¥735
67	NE402318025A	テールシャフトホルダーセット	¥525
55,66	NE402318026A	テールプレートロッカーアームセット	¥630
56,57,58,59,60	NE402318037A	テールピッチコントロールセット	¥945
21	NE402318027A	サーボ固定フレームセット	¥420
32,64	NE402318029A	テールキアセット	¥735
42,43	NE402318018A	テールブームサポーターセット	¥735
45	NE402318021A	テールハイブセット	¥840
46	NE402318024A	テールトランスミッションシャフトセット	¥840
61,62,63,65	NE402318028A	テールシャフトセット	¥840
07,08,09	NE402318004A	スピンドルシャフトセット	¥840
11,14,26	NE402318008A	メインシャフトセット	¥840
49	NE402318014A	テールリネージロッドセット	¥840
52,54	NE402318022A	テールブレードシャフトセット	¥735
02,03,20,30,44,48,50,54	NE402318033A	スクリューセット	¥420

図面番号	品番	名称	価格(税込)
31	NE402318039A	681XZZヘアリング	¥840
59	NE402318040A	MR52ヘアリング	¥630
62	NE402318041A	F681Xヘアリング	¥1,260
	NE30300824201019A	J6送信機	¥18,900
	NE409318002A	充電用変換コネクタ	¥420
40	NE402318030A	テールサーボセット	¥2,625
22	NE402318031A	スワッシュプレートサーボセット	¥2,625
34,35	NE413318001A	ブラシレスモーターセット	¥4,935
25	NE407650001A	受信機セット	¥8,925
	NE408052001A	10A ESC	¥4,200
27	NE402318042A	MR63ヘアリング	¥630
04,06	NE402318038A	682ヘアリング	¥840
39	NE411931001A	LiPoバッテリーセット	¥2,625

Optional Metal Parts

図面番号	品番	名称	価格(税込)
04,05	NE402318043A	メタルロータークリップセット	¥2,415
10	NE402318044A	メタルローターヘッドセット(Blue)	¥2,415
15,16,17,18	NE402318045A	メタルスワッシュプレート	¥2,730

※オプション設定のメタルパーツをご使用頂くことで、耐久性が向上します。

※スペアパーツは機体をご購入頂きました販売店様または弊社オンラインショッピングでもお買い求め頂けます。

SoloPro180 3D パーツリスト

<p>Cabin Set(red) NE402318001A</p> <p>キャビンセット(Red) ¥1,575</p>	<p>Cabin Set(yellow) NE402318002A</p> <p>キャビンセット(Yellow) ¥1,575</p>	<p>Rotor Blade Set NE402318003A</p> <p>ローターブレードセット ¥945</p>	<p>Horizontal axis NE402318004A</p> <p>スピンドルシャフトセット ¥840</p>
<p>Main Rotor Blades Grips Set NE402318005A</p> <p>ローターグリップセット ¥1,260</p>	<p>Rotor Blade Head Set NE402318006A</p> <p>ローターヘッドセット ¥1,260</p>	<p>Swashplate Set NE402318007A</p> <p>スワッシュプレートセット ¥1,680</p>	<p>Main Shaft Set NE402318008A</p> <p>メインシャフトセット ¥840</p>
<p>Landing Skids Set NE402318009A</p> <p>ランディングスキッドセット ¥840</p>	<p>Main Frame Set NE402318010A</p> <p>メインフレームセット ¥1,260</p>	<p>Main Gear Set NE402318011A</p> <p>メインギアセット ¥735</p>	<p>Tail rotor Blade NE402318012A</p> <p>テールブレードセット ¥735</p>
<p>Ball Linkage Rod Set NE402318013A</p> <p>ボールリンクジョイントセット ¥735</p>	<p>Tail removable steel wire Set NE402318014A</p> <p>テールリンクジョイントセット ¥840</p>	<p>Swashplate spacing Set NE402318015A</p> <p>スワッシュプレートストップセット ¥420</p>	<p>Caudal style ledger plate NE402318016A</p> <p>テールロット固定ホルダー ¥420</p>
<p>Tail fixing steering fisket Set NE402318017A</p> <p>テールホルダー固定フレーム ¥420</p>	<p>Stay bar set NE402318018A</p> <p>テールフレームサポートセット ¥735</p>	<p>Horizontal Tail Set NE402318020A</p> <p>カーボン垂直尾翼 ¥525</p>	<p>Tail pipe set NE402318021A</p> <p>テールパイプセット ¥840</p>
<p>Scul axis Set NE402318022A</p> <p>テールシャフトセット ¥840</p>	<p>Tail vrutch Set NE402318023A</p> <p>水平尾翼&ロットガード ¥735</p>	<p>Tail drive rod set NE402318024A</p> <p>テールトランスミッションシャフトセット ¥840</p>	<p>Tail shaft bracket Set NE402318025A</p> <p>テールシャフトホルダーセット ¥525</p>

※当製品パーツは予告なく仕様変更することがあります。製品に関する情報は弊社Webサイトでご確認
頂けますようお願いいたします。

<http://www.hitecrd.co.jp/>

SoloPro180 3D パーツリスト

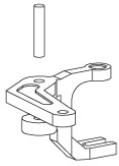

Tailshaft shifting rocket
NE402318026A

テールプレートロックアームセット ¥630

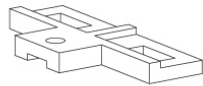

Steering engine frisket Set
NE402318027A

サーボ固定フレームセット ¥420

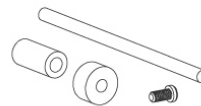

Tailshaft Set
NE402318028A

テールシャフトセット ¥840

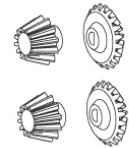

Tail gear Set
NE402318029A

テールギアセット ¥735

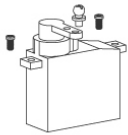

Tail fixing steering Set
NE402318030A

テールサーボセット ¥2,625

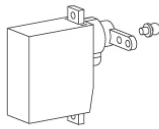

Swashplate steering engine Set
NE402318031A

スワッシュプレートサーボセット ¥2,625

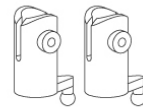

Tail main Rotor Blades Grips Set
NE402318036A

テールロータークリップ ¥735

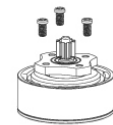

Motor Set
NE413318001A

アラシレスモーターセット ¥4,935

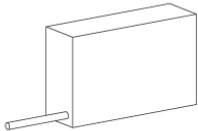

Receiver Set
NE407650001A

受信機セット ¥8,925



Battery set
NE411931001A

LiPoバッテリーセット ¥2,625



Screw set
NE402318033A

スクリューセット ¥420



MR63 bearing Set
NE402318042A

MR63 ハブリンク ¥630



682 bearing Tail
NE402318038A

682 ハブリンク ¥840



681XZZ bearing Tail
NE402318039A

681XZZ ハブリンク ¥840



MR52 bearing Tail
NE402318040A

MR52 ハブリンク ¥630



F681X bearing Tail
NE402318041A

F681X ハブリンク ¥1,260



Tail blade shifting Set
NE402318037A

テールブレードコントロールセット ¥945



Charge change-over head
NE409318002A

充電用変換ヘッド ¥420



J6 Transmitter
Ne30300824201019

J6送信機 ¥18,900

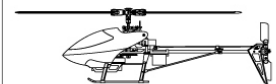

single Unit(red)
NE30231824007001A

機体単体販売(Red) ¥27,300

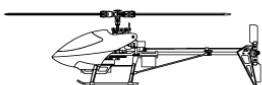

single Unit(yellow)
NE30231824002002A

機体単体販売(Yellow) ¥27,300

- 1.当社が保証内としたご使用状態で不具合が生じた場合、修理または部品の交換を致します。保証外と判断した場合には修理を承れない場合もございます。その判断につきましては恐れ入りますが、当社にご一任ください。
- 2.経時的変化による消耗や摩耗、お取扱上の不注意・事故・改造による不具合は、保証の対象外とみなし、有償と致します。
- 3.当社商品の適合商品以外のバッテリー、送信機等をご利用になりますと、商品本来の機能を損なう恐れがございます。そのような状況での不具合に関しての修理は有償と致します。
- 4.生産が終了した商品につきましては修理を承れない場合があります。
- 5.修理作業につきましてはご指摘の箇所のみと致します。修理をご用命の際は、必ず修理箇所を別紙の「修理依頼票」または、Webサイトにて詳細にご記入頂きますようお願い致します。
- 6.修理不能および修理代金が新品保証価格を上回る場合は新品保証交換を適用致します。(金額は機種により変わります)
- 7.弊社製品は予告なく仕様変更をする場合がございます。その場合におきましても、返品・交換は致しかねますので、予めご了承下さい。

初期不良について

- 1.初期動作不良が認められた場合に適用致します。ご購入より2週間以内に動作確認頂き、サーボやモーターの動作不具合・キャビン・パーツ等の欠損がある場合に無償修理・交換させて頂きます。ご購入時の納品書・レシートのコピーを弊社にて確認できない場合は初期不良を適用できない場合があります。
- 2.フライト後に起きた不具合につきましては有償修理とさせて頂きます。但し、当社判断により無償対応とさせて頂ける場合もございます。その判断は当社にご一任下さい。
- 3.いかなる場合に置きましても返品はお受けいたしかねます。

新品交換保証について

- 1.新品交換保証お申し込みの際は「機体・送信機・バッテリー・元箱・日本語取扱説明書」が必要となります。機体のみ、または送信機のみでの交換はできません。
- 2.当社在庫が完了となった時点で「新品交換保証」は受付終了となります。
- 3.機種の変更や色の変更はお受けいたしかねます。
- 4.交換に際し、回数の制限はありません。
- 5.並行輸入品・パーツは対象となりませんのでご注意ください。

SoloPro180 3D J6送信機初期設定参考値

※ヘリモード設定値（初期値）は次のとおりです。

【サーボリバーズ設定】

1ch:REV
2ch:NOR
3ch:NOR
4ch:REV
5ch:NOR
6ch:NOR

【デュアルレート設定】

Narrow(DRスイッチ下)	Wide(DRスイッチ上)
1:080	1:100
2:080	2:100
3:080	3:100
4:080	4:100

【スロットル・ピッチカーブ設定値】

1:-50
2:-50
3:dot
1:000
2:040
3:060
4:085
5:100
4:00
6:dot ※Hold/Flapスイッチを押下げることで3Dモードの値となります
(Nomal) (3Dモード)
1:040 1:035
2:045 2:043
3:055 3:050
4:058 4:058
5:063 5:065

【ジャイロ感度】

G-S:025 075

Hold/Flapスイッチ押下げ時のスロットル開度 (rH表示)

000

Memo:

NOTHING FLIES LIKE NINE EAGLES

Please enjoy your Nine Eagles™ flying experience!!!



©輸入販売元
お問い合わせ・修理品送付先

〒133-0057 東京都江戸川区西小岩1-30-10 1F
株式会社ハイテック マルチプレックス ジャパン
Nine Eagles専用ダイヤル : 03-6458-0191

受付時間 : 月～金曜日 (祝日・夏期休暇・年末年始を除く)
10:30～12:30, 13:30～16:30
Web Site : www.hitecrd.co.jp

Shanghai Nine Eagles Electronic Technology Co., Ltd.
Copyright © 2011 Hitec Multiplex Japan, Inc. All Rights Reserved.